



NEOBVEZNI IZBIRNI PREDMETI

Šolsko leto 2020/2021

Osnovna šola Dekani



Neobvezni izbirni predmeti potekajo 1 uro /teden, razen jezikov, ki potekajo 2 uri/teden in se izvajajo po končanem pouku.

Učenec lahko izbere **največ dve uri pouka** neobveznih izbirnih predmetov tedensko.

Ker šola učencem od 4. do 6. razreda ponuja izvajanje pouka italijanščine kot neobvezni izbirni predmet, se od šolskega leta 2016/2017 naprej v teh razredih italijanščina ne izvaja več kot nadstandardni program.

Neobvezni izbirni predmeti so pri ocenjevanju izenačeni z obveznimi predmeti osnovne šole, torej se znanje učencev pri neobveznih izbirnih predmetih ocenjuje, zaključne ocene pa se vpišejo v spričevalo.

Odločitev otroka za obiskovanje neobveznega izbirnega predmeta je prostovoljna. Če pa se bo otrok odločil za obiskovanje neobveznega izbirnega predmeta, bo obiskovanje pouka tega predmeta postalo obvezno. Prisotnost učenca pri neobveznih izbirnih predmetih se obravnava enako kot pri obveznih predmetih, vsako odsotnost pa morajo starši opravičiti.

V primeru, da se ob začetku šolskega leta posamezni učenec premisli in želi zamenjati neobvezni izbirni predmet, je menjava možna v mesecu septembru tekočega šolskega leta, vendar le v okviru normativno predpisanega števila učnih skupin oz. do popolnitve posamezne učne skupine in je izbira usklajena z njegovim urnikom.

DRUGI TUJI JEZIK

Razred:

- ITALIJANŠČINA: 4. - 6. razred
- NEMŠČINA: 7. - 9. razred

Število ur: 2 uri/teden

Pouk drugega tujega jezika kot neobveznega izbirnega predmeta je prispevek k večjezičnosti in razumevanju večkulturnosti tako v lastnem okolju kot v Evropi in zunaj njenih meja. Pouk drugega tujega jezika je namreč že po svoji naravi medkulturni pouk - povezovalac med različnimi kulturami. Razvijanje sporazumevalne zmožnosti v drugem tujem jeziku v okviru posameznikove ali družbene večjezičnosti pomeni dviganje jezikovne zavesti (tudi pri prvem jeziku in prvem tujem jeziku) in spodbujanje medkulturnega sporazumevanja, kar omogoča medkulturni dialog, kakovostnejše sobivanje in medsebojno spoštovanje.

Učenec se pri pouku drugega tujega jezika sistematično usposablja za **osnovno sporazumevanje s tujimi govorniki v vsakdanjih okoliščinah, se uvaja za uporabo tega jezika pri pridobivanju podatkov iz pisnih in drugih virov.**

Cilje pouka drugega tujega jezika bomo uresničevali v okviru:

1. sprejemniških dejavnosti:

- pri sprejemanju besedil v tujem jeziku učenci razberejo sporočilo oz. osrednjo misel besedila,
- razberejo določene podatke in podrobnosti,
- razberejo stališča in odnose;

2. interaktivnih dejavnosti:

- učenci se govorno in pisno sporazumevajo o znani temi v nepredvidljivih okoliščinah;

3. tvorbnih dejavnosti:

- tvorijo zelo preprosta pisna in govorjena besedila v tujem jeziku.



Izvajalec: učitelj italijanščine
učitelj nemščine

UMETNOST

Razred: 4. - 6. razred

Število ur: 1 ura/teden

OPREDELITEV PREDMETA

Umetniško ustvarjanje je pomembna človekova potreba. Kompetenci ustvarjalnosti in inovativnosti sta zelo pomembni veščini, ki posamezniku omogočata nemoteno delovanje v družbi 21. stoletja. Ravno ti dve veščini želimo pri neobveznem izbirnem predmetu umetnost najbolj razvijati. Neobvezni izbirni predmet umetnost je enoleten, oz. projektno zasnovan. Učitelj tako z učenci vsako leto znova izbere tematiko in vsebine za uresničevanje ciljev predmeta. Cilje iz učnega načrta učitelj uresničuje glede na predznanje, želje in interese skupine.

SPLOŠNI CILJI PREDMETA

- vzbujanje učenčeve radovednosti, sproščanje z umetnostjo ter razvijanje interesa in aktivnega odnosa do kulture in umetnosti (kulturno-umetnostna vzgoja),
- oblikovanje pozitivnega odnosa do nacionalne in svetovne kulturno-umetniške dediščine ter njenega vključevanja v sodobnost,
- krepitev in razvijanje učenčeve neposredne zaznavno-doživljajske sposobnosti, estetskih izkušenj, želja, predstav in domišljije skozi predstavo, igro, muzikal, video, sliko ali objekt, tako da bodo učenci znali pojasniti, razlikovati in reflektirati svoje dojetanje,
- razvoj učenčeve osebne in narodnostne identitete,
- učenčevo ustvarjanje, poustvarjanje in vrednotenje njegovi razvojni stopnji primernih dejavnosti in izdelkov,
- raziskovanje sodobne, danes žive umetniške produkcije, ki poudarja pomen razvijanja učenčevega razumevanja kulturnega okolja, v katerem živi.

V okviru predmeta umetnost šola lahko ponudi vsebine iz **filma, folklorne dejavnosti, glasbene ustvarjalnosti, gledališke dejavnosti (drama, lutke), likovne ustvarjalnosti, literarne ustvarjalnosti, plesa in šolskih produkcij, dogodkov in proslav.**

V šolskem letu 2020/2021 bo šola izvajala **LIKOVNO USTVARJALNOST.**

KOMU JE PREDMET NAMENJEN?

Predmet je namenjen vsem, ki jih likovna umetnost zanima in ki radi likovno ustvarjajo. Pri predmetu bomo pri učencih spodbujali ustvarjalnost in radovednost. Spoznavali bomo zgodovino likovne umetnosti, življenje umetnikov ter različne tradicionalne in sodobne materiale in tehnike ustvarjanja. Zastavljene cilje bomo dosegali z aktivnostmi, ki bodo prilagojene zmožnostim in interesom učencev.

Učenci bodo skozi celotno šolsko leto vodili mapo svojih izdelkov. Z nastalimi likovnimi izdelki bomo sodelovali na likovnih natečajih in estetsko urejali šolske prostore.

PREVERJANJE IN OCENJEVANJE ZNANJA

Pri predmetu dobi učenec najmanj eno oceno v vsakem ocenjevalnem obdobju.



Izvajalec: učitelj likovne umetnosti

RAČUNALNIŠTVO

Razred: 4. - 6. razred

Število ur: 1 ura/teden

V današnji družbi ima računalništvo pomembno vlogo, saj je vključeno v vsa področja našega življenja. Da bi bili v tej družbi uspešni, moramo razumeti delovanje informacijsko-komunikacijskih tehnologij in konceptov, na katerih temelji tehnologija. Neobvezni izbirni predmet seznanja učence z različnimi področji računalništva. Predmet ne temelji na spoznavanju dela s posameznimi programi, ampak učence seznanja s temeljnimi računalniškimi koncepti in procesi. Učenci se pri računalništvu seznanjajo s tehnikami in metodami reševanja problemov in razvijajo algoritmičen način razmišljanja, spoznavajo omejitve računalnikov in njihov vpliv na družbo. Način dela pri predmetu spodbuja ustvarjalnost, sodelovanje in poseben način razmišljanja ter delovanja. S spoznavanjem računalniških konceptov in razvijanjem postopkovnega načina razmišljanja učenci pridobivajo znanja, spretnosti in veščine, ki so veliko bolj trajni kot hitro razvijajoče se tehnologije. Ta znanja so neodvisna od tehnologij. Znanja, ki jih pridobijo učenci pri tem predmetu, so prenosljiva ter uporabna na vseh področjih človeških dejavnosti. Učencem bodo koristila tudi pri drugih predmetih in v poznejšem življenju.

Pri predmetu učenci:

- spoznavajo temeljne koncepte računalništva,
- razvijajo algoritmični način razmišljanja in spoznavajo strategije reševanja problemov,
- razvijajo sposobnost in odgovornost za sodelovanje v skupini ter si krepijo pozitivno samopodobo,
- pridobivajo sposobnost izbiranja najustreznejše poti za rešitev problema,
- spoznavajo omejitve človeških sposobnosti in umetne inteligence,
- se zavedajo omejitev računalniških tehnologij,
- pridobivajo zmožnost razdelitve problema na manjše probleme,
- se seznanjajo z abstrakcijo oz. poenostavljanjem,
- spoznavajo in razvijajo zmožnost modeliranja,
- razvijajo ustvarjalnost, natančnost in logično razmišljanje,
- razvijajo in bogatijo svoj jezikovni zaklad ter skrbijo za pravilno slovensko izražanje in strokovno terminologijo

Vsebine pri predmetu računalništvo:

- ALGORITMI,
- PROGRAMI,
- PODATKI,
- REŠEVANJE PROBLEMOV,
- KOMUNIKACIJA IN STORITVE.



Izvajalec predmeta: učitelj računalništva

ŠPORT

Razred: 4. - 6. razred

Število ur: 1 ura/teden

Gibanje ima številne pozitivne vplive na zdravje človeka. Ti vplivi so najpomembnejši v obdobju odraščanja. S primerno športno vadbo navajamo učence na zavesten nadzor pri izvedbi položajev in gibanj telesa ter tako oblikujemo pravilno telesno držo; razvijamo koordinacijo gibanja, vzdržljivost, moč, hitrost in gibljivost; učinkovito uravnavamo telesno težo in količino podkožnega maščevja, pripomoremo h gradnji kostne mase in pozitivno vplivamo na številna druga področja učenčevega razvoja. Izvajanje raznolikih športnih dejavnosti omogoča pridobivanje gibalnih kompetenc, kar predstavlja eno od najpomembnejših razvojnih nalog v otroštvu in mladostništvu. Neobvezni izbirni predmet šport zato vključuje predvsem tiste vsebine, ki v tem starostnem obdobju učinkovito vplivajo na telesni in gibalni razvoj učencev, spodbujajo njihovo ustvarjalnost, hkrati pa so z vidika športno-rekreativnih učinkov pomembne za kakovostno preživljanje prostega časa v vseh življenjskih obdobjih. Izbor zanimivih vsebin, učiteljeva organizacija pouka in pedagoška ravnanja omogočajo, da učenci spoznavaajo vplive različnih gibalnih dejavnosti na zdravje in razumejo pomen telesne in duševne sprostitve, s sodelovanjem v skupini pa pridobivajo tudi ustrezne socialne spretnosti. Vse pomembnejše poslanstvo strokovno vodene športne vadbe pa je tudi oblikovanje temeljnih vrednot, kot so strpnost, solidarnost, sodelovanje, odgovornost, delavnost, samoobvladovanje, disciplina, spoštovanje pravil, poštenost, kritično mišljenje, predvidevanje posledic lastnih dejanj, odnos do narave. S pravilno vodenim procesom, v katerem jih učitelj navaja, da je njihov napredek odvisen predvsem od njihovega prizadevanja, pridobivajo samozavest, hkrati pa se naučijo ovrednotiti svoje sposobnosti in prepoznati omejitve ter tako razumeti in spoštovati različnost med ljudmi. Neobvezni izbirni predmet šport, namenjen učencem drugega obdobja, vključuje vsebine, ki morajo biti prisotne v vsakodnevni športni vadbi učencev (teki, skoki, plezanja, akrobatske prvine idr.), in številne nove vsebine, ki jih ni v rednem programu predmeta šport. Tako dopolnjuje osnovni program predmeta šport, skupaj pa predstavljata obogateno celoto in pomembno spodbudo za oblikovanje učenčevega dejavnega življenjskega sloga. Z dejavnim življenjskim slogom bo tako lahko v mladostništvu in odraslosti skrbel za dobro počutje, zdravje, vitalnost in življenjski optimizem.

Vsebine pri predmetu

1. ŠPORTNE DEJAVNOSTI - USMERJENE PREDVSEM V RAZVOJ SPLOŠNE VZDRŽLJIVOSTI:

- teki,
- dejavnosti na snegu,
- nordijska hoja in tek,
- plavanje in druge dejavnosti v vodi,
- aerobika,
- kolesarjenje.

2. ŠPORTNE DEJAVNOSTI - USMERJENE PREDVSEM V RAZVOJ KOORDINACIJE GIBANJA, RAVNOTEŽJA, NATANČNOSTI IN USTVARJALNOSTI:

- ples,
- hokejske igre,
- igre z loparji,
- žogarije,
- cirkuške spretnosti,
- ravnotežne spretnosti,
- zadevanje tarč,
- rolanje,
- akrobatika,
- skoki,
- plezanja,
- borilni športi.

3. TEORETIČNE VSEBINE - učenci bodo spoznali:

- pomen dejavnega življenjskega sloga za zdravje in dobro počutje,
- pomen gibanja in ustrezne športne dejavnosti, higiene, uravnotežene prehrane in počitka za dobro počutje in zdravje,
- odzivanje na povečan napor (potenje, pospešeno dihanje, povečan srčni utrip ...),
- načela varne športne vadbe, posebno še pri gibanju v naravi po različnih terenih, nevarnosti pri vadbi nekaterih športov,

- športna oblačila s higienskega, termoregulacijskega, estetskega in varnostnega vidika,
- športno obnašanje pri športni vadbi,
- pomen varovanja okolja,
- kako spremljati in vrednotiti športno pripravljenost (koliko zmorem, kako vadam).



Izvajalec: učitelj športa

TEHNIKA

Razred: 4. - 6. razred

Število ur: 1 ura/teden

Izbirni predmet tehnika pogloblja, razširja in nadgrajuje predmeta naravoslovje in tehnika v četrtem in petem ter tehnika in tehnologija v šestem razredu. Predmet omogoča učencem poglobitev in sintezo nekaterih temeljnih znanj s tehničnega področja in povezavo z drugimi predmetnimi področji. Predstavlja načine, sredstva in organizacijske oblike spreminjanja narave ter učinke nanjo, kar v ustvarjalnem delovnem procesu pomeni preoblikovanje in oblikovanje naravnih in umetnih gradiv v novo obliko. Razširja osnovna spoznanja o tehnoloških lastnostih posameznih gradiv in praktična znanja, spretnosti in delovne navade pri uporabi orodja, pripomočkov, strojev in naprav za oblikovanje in obdelavo gradiv. Pri praktičnem delu učenci spoznavajo nevarnosti in varnostne ukrepe ter razvijajo spretnosti in navade pri uporabi zaščitnih sredstev. Konstruiranje modelov s sestavljankami omogoča pridobivanje tehničnega in fizikalnega znanja in izkušenj ter razvijanje sposobnosti za ustvarjalnost in konstruktorstvo. Risanje in branje tehnične in tehnološke dokumentacije pomenita načine in sredstva grafičnega in pisnega sporazumevanja v tehniki in tehnologiji ter navajanje na izražanje zamisli, kar razvija prostorsko predstavljalnost in prostorsko inteligenco učencev. Spodbuja ustno izražanje z uporabo slovenskih tehničnih izrazov. Predmet v okviru procesno zasnovanega pouka spodbuja celovit razvoj umskih, senzoričnih in psihomotoričnih sposobnosti ter oblikovanje socialnih vrednot. Oblikuje pozitiven odnos do tehnike. Pri delu v skupini razvija sposobnosti sodelovanja in vodenja. Učitelji spodbujajo nastanek izdelkov, sestavljenih iz različnih gradiv. Predlagani izdelki omogočajo in spodbujajo možnost projektnega dela in prilagajanja učencem različnih starosti.

Vsebine pri predmetu:

- PAPIRNA GRADIVA,
- LES,
- UMETNE SNOVI,
- KONSTRUKCIJE.

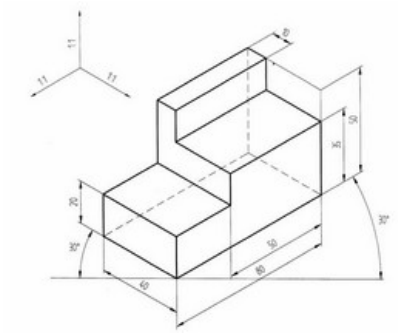

Izvajalec predmeta: učitelj tehnike in tehnologije